

デジタル制御+パルス制御

296240 半自動溶接機/DGパルス500A

- スパッタを抑え、CO₂溶接の特性を引き出すMTS制御
- MAG溶接のスパッタ低減するSP制御
- HD-Pulse溶接法でパルス溶接の入熱低減&極少スパッタ

溶接法

- CO₂ ●MAG ●MIG
- パルスMAG ●パルスMIG



296246 半自動溶接機/DGパルス500A(D)

- 低電流域から高電流域までスパッタ発生を大幅低減
- 各種材質ごとに最適化された波形制御により、高品質なパルス溶接を実現

溶接モード

- パルスMAG ●パルスMIG
- 低スパッタCO₂/MAG
- 低スパッタステンレスMIG
- CO₂ ●MAG
- アルミMIG ●ステンレスMIG



仕様

商品コード	296240	296246
商品名	半自動溶接機-DGパルス500A	半自動溶接機-DGパルス500A(D)
メーカー	パナソニック	タイヘン
メーカー名称	GZ4	ウェルビーインバータ
溶接電源	型式	YD-500GZ4
	制御方式	デジタル
	定格入力電圧 (V)	三相200・220
	電源周波数 (Hz)	50・60
	定格入力 (kVA/kW)	28.8/27.5
	出力電流 (A)	直流30~500/ パルス30~400
	出力電圧 (V)	直流12~45
	定格使用率 (%)	100
	外形寸法 (mm)	W378×D543×H896
	質量 (kg)	77
ワイヤ供給装置	型式	YW-50DH1
	適用ワイヤ径 (mmφ)	1.2/1.4
	適用ワイヤ	軟鋼/軟鋼FCW/ステンレス/ ステンレスFCW
	ワイヤ駆動機構	2 駆2 従方式
質量(ワイヤ除く) (kg)	15	
標準セット内容	本体・ワイヤ送給機・コントローラ・ガス調整器・ 接続ケーブル15m・一次入力線10m・アース10m	

- ※ トーチは別手配となります。
- ※ ワイヤ送給装置 パルス出力のため、延長はできません。

接続図

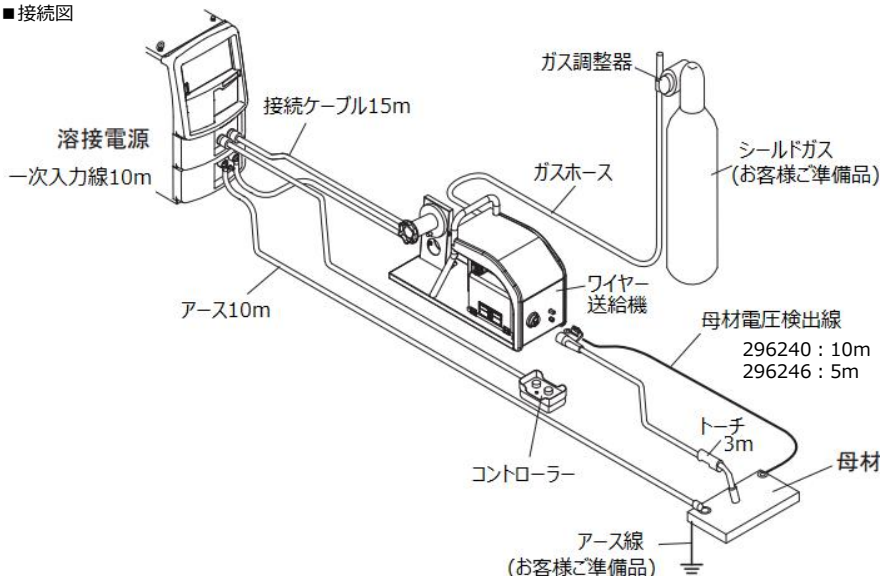

電源設備容量および接続ケーブル

商品コード	296240	296246
電源設備容量	商用電源 28.8kVA以上 発電機 57.6kVA以上	29kVA以上
B種ヒューズ	100A	75A
漏電ブレーカ、ノーヒューズブレーカ	100A	100A

関連商品

商品コード	296241	296247
商品名	半自動トーチ/DGパルス500A3m	半自動トーチ/DGパルス500A3mD
型式	YT-50CSG4TAB	BT5000-30
定格使用率 (%)	CO ₂ 溶接 : 40 MAG溶接 : 35	CO ₂ 溶接 : 60 MAG溶接 : 30
ケーブル長さ (m)	3	3
適用機種	296240	296246

お客様準備品

- シールドガス ●溶接ワイヤ

デジタル制御

296252 半自動溶接機/DG500A

適用板厚の目安 1.2~25mm

- フルデジタルによる細やかな制御で
快適なアークスタートと幅広く安定したアーク
- 高精度で安定したワイヤ送給
- デジタルで正確な再現性

溶接法

- CO₂ ●MAG ●ステンレスMIG



仕様

商品コード	296252	
商品名 半自動溶接機-	DG500A	
メーカー	パナソニック	
メーカー名称	GR3	
溶接電源	型式	YD500GR3
	制御方式	デジタル
	定格入力電圧 (V)	三相200・220
	電源周波数 (Hz)	50・60
	定格入力 (kVA/kW)	28/26.5
	出力電流 (A)	60~500
	出力電圧 (V)	14~45
	定格使用率 (%)	100
	外形寸法 (mm)	W380×D540×H810
質量 (kg)	65	
ワイヤ供給装置	型式	YW-50DG1
	適用ワイヤ径 (mmφ)	1.2/1.4
	適用ワイヤ	FCW・ソリッド
	ワイヤ駆動機構	2駆2従
質量(ワイヤ除く) (kg)	13	
溶接用トーチ	型式	YT-50CS3
	定格使用率 (%)	CO ₂ 溶接 : 70 MAG溶接 : 35
	ケーブル長さ (m)	3
標準セット内容	本体・ワイヤ送給機・トーチ・ガス調整器・一次入力線・アース	

電源設備容量および接続ケーブル

電源設備容量	商用電源	28kVA以上
	発電機	56kVA以上
B種ヒューズ		100A
漏電ブレーカ、ノーヒューズブレーカ		100A

関連商品

トーチ

商品コード	222845	296253
商品名	半自動フレキトーチ 350A/P	半自動トーチ 500A4.5m
型式	YT-35CS4	YT-50CSM4
定格使用率 (%)	CO ₂ 溶接 : 45 MAG溶接 : 35	CO ₂ 溶接 : 40 MAG溶接 : 35
ケーブル長さ (m)	3	4.5
適用機種	296252	296252

延長

商品コード	商品名	備考
296254	半自動延長/DG500A20m	

販売品

商品コード	商品名	備考
542594	半自動溶接機用チップ1.2/P	
542598	半自動500用ノズル	
542599	半自動500用オリフィス	

お客様準備品

- シールドガス ●溶接ワイヤ

接続図

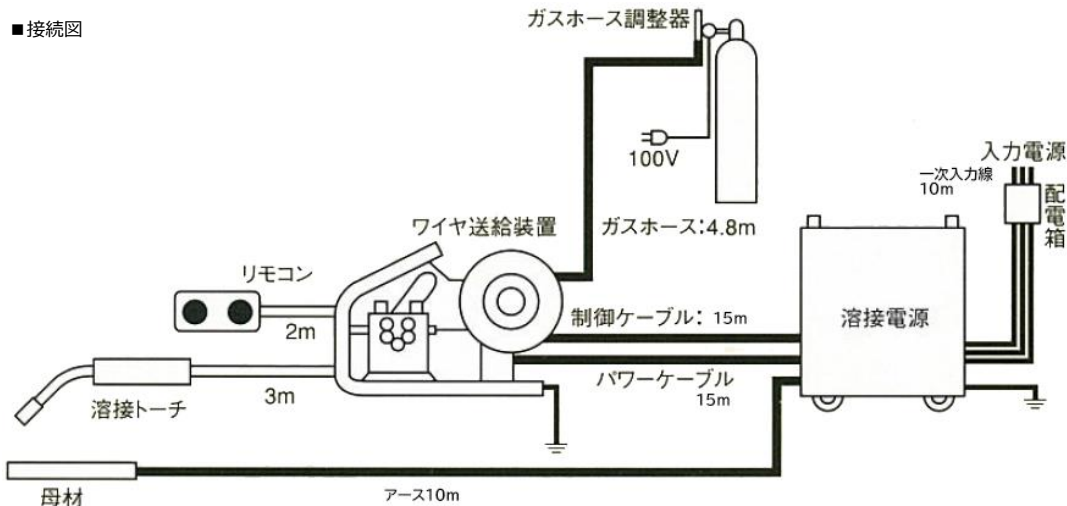

インバータ制御

222864 半自動溶接機/IV500A

- インバータ式ででき細やかな溶接波形制御
快適なアークスタートと幅広く安定したアーク
- サイリスタ機との比較で電力消費効率が高い

溶接法

- CO₂ ●MAG



仕様

商品コード	222864	
商品名 半自動溶接機-	IV500A	
メーカー	パナソニック	
メーカー名称	RX1	
溶接電源	型式	YD-500RX1
	制御方式	インバータ
	定格入力電圧 (V)	三相200・220
	電源周波数 (Hz)	50・60
	定格入力 (kVA/kW)	27/25.8
	出力電流 (A)	60~500
	出力電圧 (V)	16~45
	定格使用率 (%)	60
	外形寸法 (mm)	W380×D530×H670
質量 (kg)	60	
ワイヤ供給装置	型式	YW-50KB3KFN
	適用ワイヤ径 (mmφ)	1.2/1.4
	適用ワイヤ	軟鋼・軟鋼FCW
	ワイヤ駆動機構	1駆1従
質量(ワイヤ除く) (kg)	12.5	
溶接用トーチ	型式	YT-50CS4
	定格使用率 (%)	CO ₂ 溶接40/MAG溶接35
	ケーブル長さ (m)	3
標準セット内容	本体・ワイヤ-送給機・トーチ・ガス流量計・一次入力線・アース	

電源設備容量および接続ケーブル

電源設備容量	商用電源	27kVA以上
	発電機	54kVA以上
B種ヒューズ		75A
漏電ブレーカ、ノーヒューズブレーカ		100A

関連商品

トーチ

商品コード	296253
商品名	半自動トーチ 500A4.5m
型式	YT-50CSM4
定格使用率 (%)	CO ₂ 溶接 : 40 MAG溶接 : 35
ケーブル長さ (m)	4.5
適用機種	296252

延長

商品コード	商品名	備考
296255	半自動延長/500A20m	

お客様準備品

- シールドガス ●溶接ワイヤ

接続図

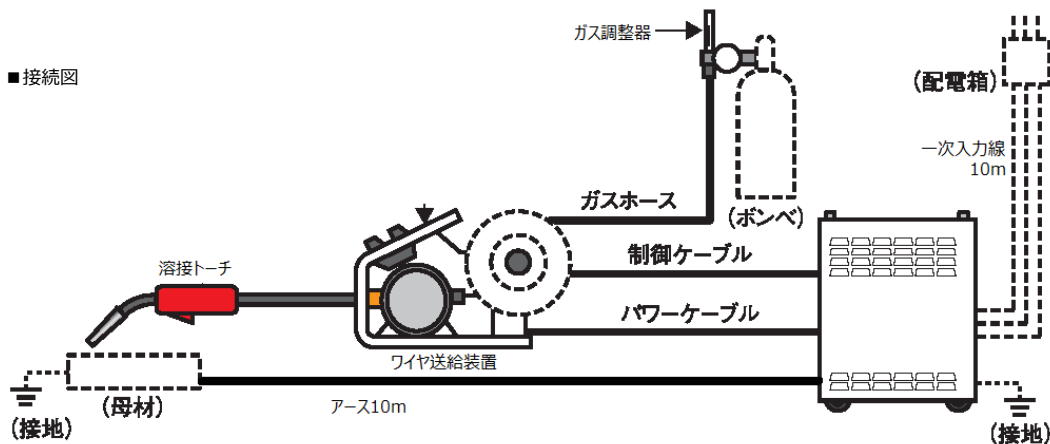

サイリスタ制御

222863 半自動溶接機/500A

- ソフトでなじみの良いアーク
- 簡易一元化条件設定
- 待機時の電力をカットする省エネ回路

溶接法

- CO₂ ●MAG



222865 半自動溶接機/500A/D

- 高性能マイコン搭載により、溶接モード拡大とスタート性を向上
- 入力電圧/周波数変動に強く、常に安定した溶接品質を確保

溶接モード

- CO₂ ●MAG



■仕様

商品コード	222863	222865	
商品名	半自動溶接機-	500A	
メーカー	パナソニック	ダイヘン	
メーカー名称	KR2	ダイナオートXD500 II	
溶接電源	型式	YD500KR2	CPXD-500
	制御方式	サイリスタ	サイリスタ
	定格入力電圧 (V)	三相200・220	
	電源周波数 (Hz)	50・60	
	定格入力 (kVA/kW)	31.9/28.1	31.5/28.0
	出力電流 (A)	60~500	50~500
	出力電圧 (V)	16~45	15~45
	定格使用率 (%)	60	60
	外形寸法 (mm)	W436×D675×H762	W454×D701×H859
質量 (kg)	148	164	
ワイヤ供給装置	型式	YW-50KB3KFN	CM-2302
	適用ワイヤ径 (mmφ)	FCW・ソリッド 1.2/1.4	0.9/1.0/1.2
	質量(ワイヤ除く) (kg)	10.5	10
溶接用トーチ	型式	YT-50CS4	BT5000-30
	定格使用率 (%)	CO ₂ 溶接 : 40 MAG溶接 : 35	60
	ケーブル長さ (m)	3	3
標準セット内容	本体・ワイヤ供給機・トーチ・ガス調整器・一次入力線・アース		

■電源設備容量および接続ケーブル

商品コード	222863	222865
電源設備容量	31.9kVA以上	31.5kVA以上
B種ヒューズ	100A	100A
漏電ブレーカ、ノーヒューズブレーカ	100A	100A

■関連商品

トーチ

商品コード	222866
商品名	半自動プレキートーチ 500A/D
型式	CSH-50F-3
定格使用率 (%)	CO ₂ 溶接 : 35 MAG溶接 : 20
ケーブル長さ (m)	3
適用機種	222865

延長

商品コード	商品名	備考
296255	半自動延長/500A20m	

■販売品

商品コード	商品名	備考
542594	半自動溶接機用チップ1.2/P	
542598	半自動500用ノズル	
542599	半自動500用オリフイス	

■お客様準備品

- シールドガス ●溶接ワイヤ

■接続図

