

橋梁吊りピース切断機

スピードカッター

好評
レンタル中

吊りピース除去作業が短時間で簡単に



レント
オリジナル
Original



25mm厚×450mm
ピース1本の切断時間

Speedy! 約 **10分** (自社調べ)

断然速い

圧倒的なパワーと優れた切れ味の専用チップソーで高速切断

安全

鋼材をしっかり固定する方式で安全な切断

切削油不要

乾式タイプで段取りにかかる手間が少ない

軽量

9.8kgと軽量、かつコンパクトで作業性が良く、運搬が容易

■ 各部名称

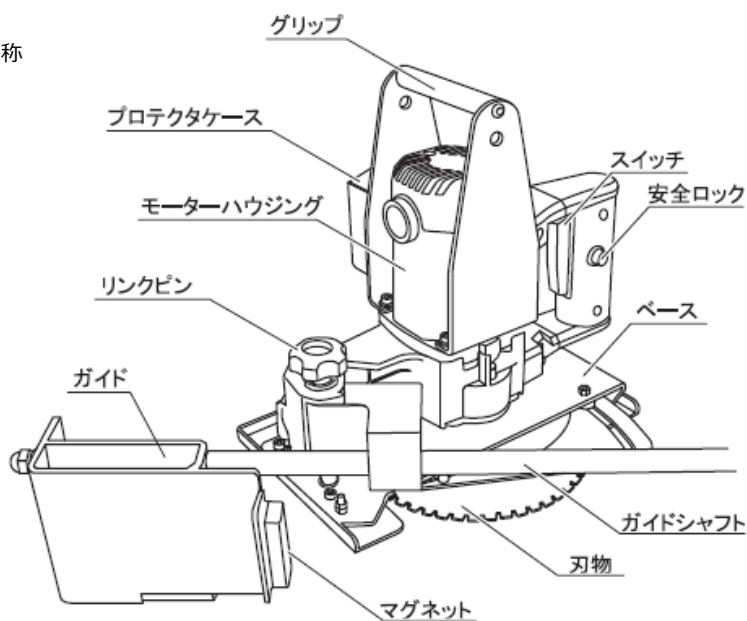

■ 操作方法

1. 吊りピースにガイドを磁石でセット
2. ガイドシャフトに本体をセットし、リンクピンを挿入
3. スイッチON
4. 刃物の回転が高速に上がったたら、リンクピンを支点にハンドルで旋回させ、吊りピースに刃物を当てて切断開始 (図)
5. ガイドシャフトに沿って30~40mm程度、本体をずらし4を繰り返して切断

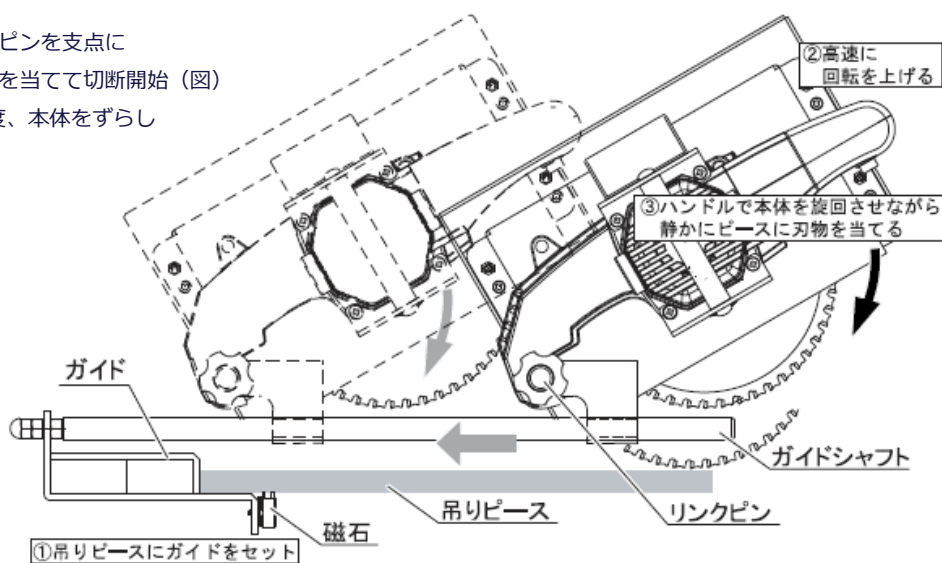

■ 仕様

商品コード	233425
商品名	吊りピース切断機(スピードカッター)
メーカー	レント
型式	DRIJ-1050P
最大切断寸法(mm)	45
対応ピース長さ(mm)	500
定格電圧(V)	AC100
周波数(Hz)	50/60
定格電流(A)	11.0
定格消費電力(W)	1,050 30分
無負荷回転数(min ⁻¹)	3,500
寸法(mm)	W250×L580×H300 (ガイド部最長時L810)
質量(kg)	モーター部7.4/ガイド部2.4

■ 販売品

商品コード	541045
商品名	RICM185用刃
寸法(mm)	Φ185
材質	サーメット



※ 刃物は必ず専用刃物を使用してください。